

СОДЕРЖАНИЕ

1. МЕРЫ ПРЕДОСТОРОЖНОСТИ	1
2. ТЕХНИЧЕСКИЕ ХАРАКТЕРИСТИКИ	4
3. КОМПОНЕНТЫ ГЕНЕРАТОРА	5
4. ПРОВЕРКА ПЕРЕД НАЧАЛОМ РАБОТЫ	7
5. ЭКСПЛУАТАЦИЯ ГЕНЕРАТОРА	10
6. МОЩНОСТЬ НАГРУЗКИ	15
7. ГРАФИК ТЕХНИЧЕСКОГО ОБСЛУЖИВАНИЯ	17
8. ПОРЯДОК ВЫПОЛНЕНИЯ ТЕХНИЧЕСКОГО ОБСЛУЖИВАНИЯ	18
9. ПОДГОТОВКА К ДЛИТЕЛЬНОМУ ХРАНЕНИЮ	20
10. ПОИСК И УСТРАНЕНИЕ НЕИСПРАВНОСТЕЙ	21
11. ЭЛЕКТРИЧЕСКАЯ СХЕМА	22

1. МЕРЫ ПРЕДОСТОРОЖНОСТИ

Убедитесь в том, что Вы полностью соблюдаете все перечисленные меры предосторожности.

⚠ ВНИМАНИЕ

Из-за опасности пожара или взрыва запрещается эксплуатация генератора рядом с бензиновым или газовым топливом.

Запрещается заливать топливо в бак при работающем двигателе. Рядом с топливным баком запрещается курить или пользоваться открытым пламенем. Будьте осторожны во время заливки в бак топлива, не допускайте его пролива.

После случайного пролива топлива тщательно вытрите его и дайте просохнуть перед запуском двигателя.



⚠ ВНИМАНИЕ

Вблизи генератора не должно быть легковоспламеняющихся материалов.

Не храните рядом с генератором топливо, спички, порох, промасленные тряпки, солому, хлам и другие горючие материалы.

⚠ ВНИМАНИЕ

Запрещается использовать генератор в закрытых помещениях, подвалах, туннелях и других местах, не имеющих достаточной вентиляции. Эксплуатируйте генератор в хорошо проветриваемом месте, иначе это может привести к перегреву двигателя и отравлению находящихся поблизости людей угарным газом, содержащимся в выхлопных газах. Во время эксплуатации генератор должен располагаться на расстоянии не менее 1 метра от зданий или других конструкций.

Если генератор необходимо эксплуатировать внутри помещения, оно должно хорошо вентилироваться и, что крайне важно, иметь отвод выхлопных газов.

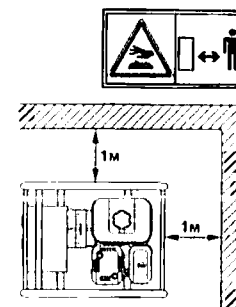

⚠ ВНИМАНИЕ

Запрещается помещать генератор в замкнутое пространство или накрывать коробкой.

Генератор оборудован встроенной системой принудительного воздушного охлаждения, поэтому при помещении в замкнутое пространство он может перегреться.

Если генератор накрывается для защиты от атмосферных воздействий на время, пока он не используется, не забудьте снять защиту и убрать ее из зоны эксплуатации генератора перед его включением.



⚠ ВНИМАНИЕ

Генератор во время работы должен располагаться на горизонтальной поверхности.

Не требуется сооружать для генератора специальное основание.

Однако на неровной поверхности генератор будет подвержен вибрациям, поэтому выберите для его установки ровную, горизонтальную площадку.

Если генератор во время работы будет наклоняться или двигаться, это может привести к проливу топлива или опрокидыванию генератора и возникновению опасной ситуации.

Если генератор установлен под наклоном, это приведет к нарушению его нормальной смазки при эксплуатации. В этом случае может произойти заклинивание поршня, даже если масло залито выше метки верхнего уровня.

⚠ ВНИМАНИЕ

Обратите особое внимание на электропроводку и удлинительные шнуры от генератора к подсоединенному устройству.

Если проводка расположена под генератором или касается вибрирующих деталей, она может быть повреждена, что может привести к пожару, возгоранию генератора или поражению людей электрическим током.

Немедленно заменяйте поврежденные или изношенные провода.



ВНИМАНИЕ

Запрещается эксплуатация генератора под дождем или в условиях высокой влажности. Не прикасайтесь к генератору при попадании в генератор воды из-за дождя или снега. Возникает опасность поражения оператора электрическим током. Мокрыми руками.

ВНИМАНИЕ

Перед каждым включением генератора проверьте надежность его заземления. Невыполнение этого требования может привести к летальному исходу.

ВНИМАНИЕ

Не подключайте генератор к промышленным линиям энергоснабжения. Подключение генератора к промышленной линии электроснабжения может привести к короткому замыканию генератора и выходу из строя или к поражению людей электрическим током.

Для подключения генератора к домашней электропроводке используйте переключатель для перевода на другую цель без превышения тока.

ВНИМАНИЕ

При обслуживании аккумулятора запрещается курить. Аккумулятор выделяет водород, который при смешивании с воздухом образует взрывоопасную смесь. Эта смесь может взорваться от электрической искры или открытого пламени.

Обслуживание аккумулятора должно выполняться в хорошо проветриваемом помещении, при необходимости от аккумулятора не должно быть источников открытого пламени и искрения.

ВНИМАНИЕ

При эксплуатации двигателя сильно нагревается и остается очень горячим в течение некоторого времени после его выключения.

Удалите горячие материалы из зоны, где находится генератор. Не прикасайтесь к деталям нагретого двигателя, особенно к глушителю. Невыполнение этого требования может привести к серьезным ожогам.

ВНИМАНИЕ

Не разрешайте детям и посторонним людям находиться рядом с работающим генератором.

ВНИМАНИЕ

Необходимо ознакомиться с правилами безопасной и надежной эксплуатации электроинструмента или электроприборов, которые будут питаться от генератора. Все операторы должны прочесть, понять и строго соблюдать инструкции, изложенные в руководстве пользователя данного электроинструмента или электроприбора. Следует избегать вращаться в сторону применения электроинструмента или электроприбора и наклеиваемых на него ограничений. Выполните все указания, содержащиеся на наклейках и в прилагаемых табличках. Храните в безопасном месте все руководства и другую сопроводительную документацию для того, чтобы обращаться к ней по мере необходимости.

ВНИМАНИЕ

Используйте только сертифицированные удлинительные шнуры.

Если электроинструмент или электроприбор используется на открытом воздухе, используйте только те удлинительные шнуры, на которые имеется маркировка "Для использования вне помещений". Ниспользуйте удлинительные шнуры должны храниться в сухом и хорошо проветриваемом помещении.





















ВНИМАНИЕ

Обязательно отключайте выключателем цепь поромонного тока генератора и отсоединяйте электроинструменты или электроприборы на время, когда они не используются, перед выполнением технического обслуживания, выполнением регулировок или установкой принадлежностей или приспособлений.

Перед выполнением технического обслуживания или ремонта убедитесь, что двигатель остановлен. Техническое обслуживание и ремонт генератора может выполняться только подготовленным для этого персоналом.

ПРЕДУПРЕЖДЕНИЕ

 Запрещается курить рядом с генератором и запускать генератор вблизи открытого пламени.		Прочтите руководство по эксплуатации.
 Внимание, опасность поражения электрическим током.		Не прикасайтесь к горячим поверхностям.
 Выполняйте газы втягиваются в двигатель.		Не включайте генератор в непроветриваемом помещении.
 Горячо, не прикасайтесь к горячим деталям.		Перед розправкой топлива заглушите двигатель.

 Вкл. (питание и лампачель)	 НАЖАТОЕ (кнопка утопленная) положение кнопки управления		Залучка двигателя (электрический залучка)
 Выкл. (питание и двигатель)	 Защитное заземление		Остановка двигателя
 Переменный ток	 Плавкий предохранитель		Бензин
 Постоянный ток	 Моторное масло		Быстро
 Плюс! (положительная полярность)	 Добавьте масло		Медленно
 Минус! (отрицательная полярность)	 Условие зарядки аккумулятора		Подача топлива/Пуск
 ОТУЩЕНОЕ (кнопка на нажатая) положение двухпозиционной кнопки управления	 Воздушная заслонка: для холостого залучка двигателя		Остановка/Останов топлива

2. ТЕХНИЧЕСКИЕ ХАРАКТЕРИСТИКИ

МОДЕЛЬ		EG240C	EG300C	EG410C
Генератор	Тип	Щеточный генератор с самовозбуждением, 2-полюсный, однофазный		
	Регулятор напряжения	Конденсаторный тип		
	Выход переменного тока			
	Номинальное напряжение - частота В-Гц	230-50		
	Номинальный ток А	8,7	10,4	15,2
	Номинальная мощность ВА (Вт)	2000	2400	3500
	Максимальная мощность ВА (Вт)	2400	3000	4100
	Номинальный коэффициент мощности	1,0		
Тип защитного устройства	Прерыватель без предохранителя			
Двигатель	Модель	EX17	EX21	EX27
	Тип	ROBIN, с воздушным охлаждением, 4-тактный, верхнеклапанный, бензиновый двигатель		
	Рабочий объем мл	169	211	265
	Топливо	Автомобильный неэтилированный бензин		
	Емкость топливного бака л	3,2		5,6
	Емкость масляного бака л	0,6		1,0
	Свеча зажигания	BR-6HS (NGK)		
	Система запуска	Ручной стартер		
Габаритные	Длина мм	585		620
	Ширина мм	420		480
	Высота мм	430		470
	Полный вес кг	43	47	62

Технические характеристики могут быть изменены без предварительного уведомления.

Вес в соответствии с процедурой EPTA от 01/2003

3. КОМПОНЕНТЫ ГЕНЕРАТОРА

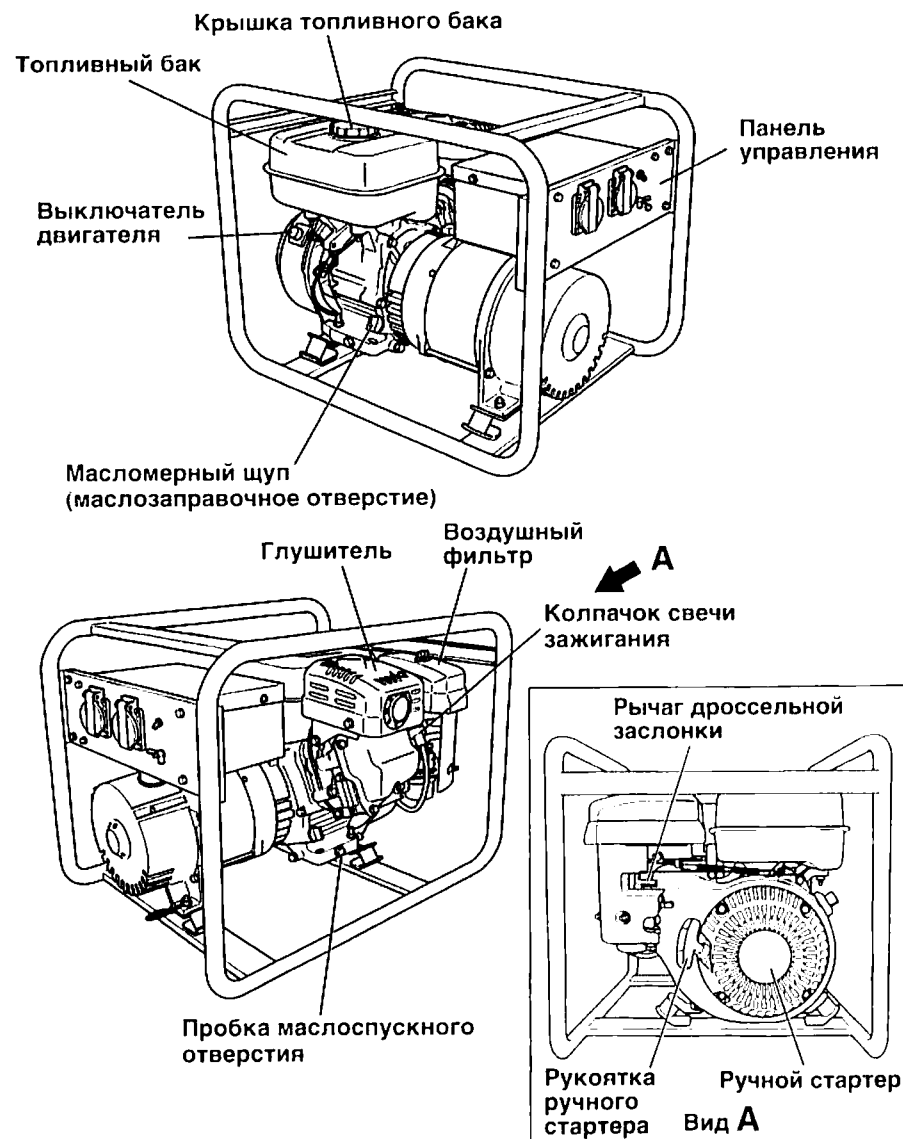

4. ПРОВЕРКА ПЕРЕД НАЧАЛОМ РАБОТЫ

ПРОВЕРКА УРОВНЯ МАСЛА В ДВИГАТЕЛЕ

Перед проверкой уровня или доливкой масла разместите генератор с остановленным двигателем на устойчивой горизонтальной поверхности.



- Выкрутите крышку маслозаправочного отверстия и проверьте уровень масла.
- Если уровень масла ниже линии минимального уровня, долейте подходящее масло (см. таблицу) до линии максимального уровня. Не закручивайте крышку маслозаправочного отверстия при проверке уровня масла.
- Если масло загрязнено, замените его. (См. раздел "Порядок выполнения технического обслуживания".)

Объем масла (верхний уровень): (л)

EG240C	0,6
EG300C	0,6
EG410C	1,0

Рекомендуемое моторное масло:

Используйте детергентное масло для 4-тактных двигателей класса SE по классификации API или более высокого качества (рекомендуется масло класса SG, SH или SJ). Для нормальной всесезонной эксплуатации генератора рекомендуется масло SAE 10W-30 или 10W-40. Если используется односезонное масло, выберите масло с подходящей вязкостью в соответствии со средней температурой в Вашем регионе.

Односезонное масло	10W	20W	#20	#30	#40	
Всесезонное масло	10W-30		10W-40			
Температура окружающей среды	-10	0	10	20	30	40°C
	14	32	50	68	86	104°F

ПАНЕЛЬ УПРАВЛЕНИЯ

EG240C, EG300C, EG410C (50Гц-230В)

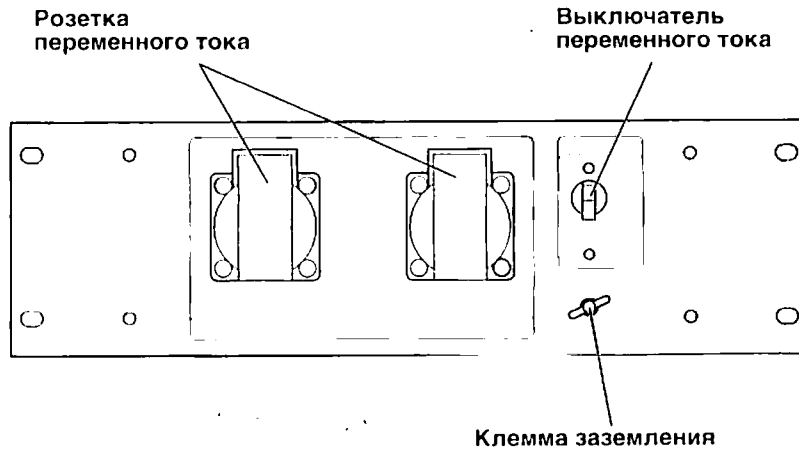

ПРОВЕРКА УРОВНЯ ТОПЛИВА

▲ ВНИМАНИЕ

Запрещается курить во время заправки двигателя топливом. При заправке топливом рядом с генератором не должно быть открытого пламени и других потенциальных источников воспламенения. Невыполнение этого требования может привести к пожару.

- Заглушите двигатель и откройте крышку топливного бака.

- Перед заливкой топлива в топливный бак закройте топливный кран.

- Не заливайте топливо выше верхней части топливного сетчатого фильтра, иначе топливо может выливаться из топливного бака вследствие расширения при нагревании.

- При заливке топлива в топливный бак обязательно должен быть установлен топливный сетчатый фильтр.

- После заправки, плотно закрутите крышку (по часовой стрелке) до полной остановки, перевод полной остановки может быть легкой потерей сопротивления.

Это приведет к образованию испарений между топливным баком и топливной крышкой.

- Перед тем как запустить двигатель удалите пролившееся топливо с помощью тряпки.

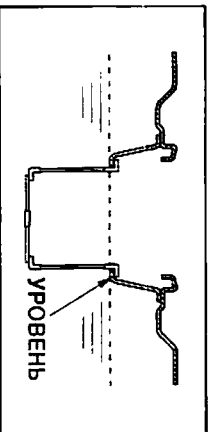
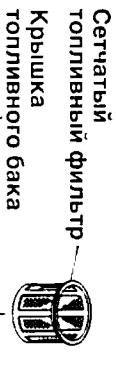

Емкость топливного бака до отметки "УРОВЕНЬ": (л)

EG240C 3,2

EG300C 3,2

EG410C 5,6

▲ ВНИМАНИЕ

Для предотвращения опасности возникновения пожара внимательно ознакомьтесь со всеми указанными здесь мерами предосторожности.

- Запрещается направлять бак топливом при работающем или горячем двигателе.

- Перед заливкой топлива закройте топливный кран.

- Не допускайте попадания в топливо пыли, грязи, воды и других посторонних материалов.

- Перед запуском двигателя тщательно удалите тряпкой случайно пролитое топливо.

- При заливке топлива рядом с генератором не должно быть открытого пламени.

ПРОВЕРКА СОСТОЯНИЯ КОМПОНЕНТОВ ГЕНЕРАТОРА

Перед запуском двигателя проверьте следующее:

- Отсутствие утечки топлива из топливного шланга и т.п.

- Полнота затяжки болтов и гаек.

- Отсутствие поврежденных или поломанных компонентов.

- Генератор не должен стоять на проводах или соприкасаться с ними.

ПРОВЕРКА МЕСТА УСТАНОВКИ ГЕНЕРАТОРА

▲ ВНИМАНИЕ

Для предотвращения опасности возникновения пожара внимательно ознакомьтесь со всеми указанными здесь мерами предосторожности.

- В зоне эксплуатации генератора не должно находиться никаких легковоспламеняющихся или других опасных материалов.

- Генератор должен располагаться на расстоянии не менее 1 метра от зданий или других сооружений.

- Эксплуатируйте генератор только в сухом, хорошо проветриваемом месте.

- Не закрывайте выхлопную трубу двигателя посторонними предметами.

- Запрещается эксплуатировать генератор вблизи открытого огня.

- При работе генератор должен располагаться на устойчивой, горизонтальной поверхности.

- Запрещается закрывать вентиляционные отверстия генератора бумагой или другими материалами.

ЗАЗЕМЛЕНИЕ ГЕНЕРАТОРА

- Для того чтобы заземлить генератор, соедините контакт заземления генератора с воткнутым в землю заостренным заземляющим штырем или с уже заземленным проводником.

- Если такого заземляющего

проводника или заземляющего

электрода нет, соедините контакт

заземления генератора с контактом

заземления питающегося

от него электроприбора или

электроинструмента.

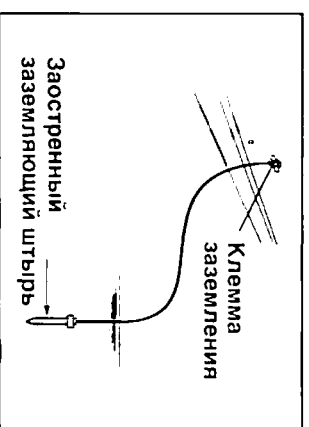

5. ЭКСПЛУАТАЦИЯ ГЕНЕРАТОРА

ЗАПУСК ГЕНЕРАТОРА

[ПРЕДУПРЕЖДЕНИЕ]

Перед каждым включением генератора проверяйте уровень масла согласно описанию в разделе "ПРОВЕРКА УРОВНЯ МАСЛА В ДВИГАТЕЛЕ".

(а) Установите выключатель двигателя в положение "ВКЛ".

(б) Установите автоматический выключатель переменного тока в положение "ВЫКЛ".

(в) Откройте топливный кран.

(г) Установите рычаг дроссельной заслонки в закрытое положение при запуске холодного двигателя.

(д) Медленно потяните на себя ручку стартера до тех пор, пока не почувствуете сопротивление. Это — точка "компрессии". Верните ручку в исходное положение, а затем резко потяните ее.

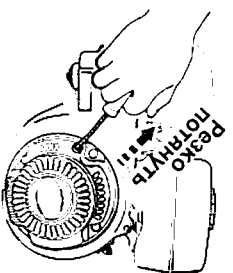
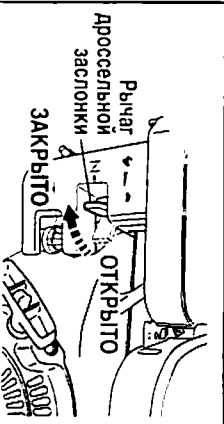
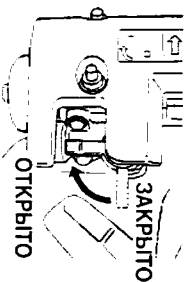
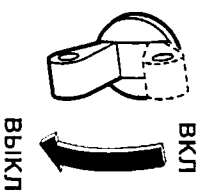
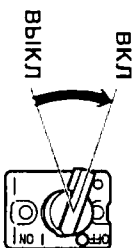

■ Если двигатель не запустился после нескольких попыток, повторите приведенные выше действия, установив рычаг дроссельной заслонки в положение "ОТКРЫТО".

■ Не вытягивайте трос полностью.

■ После запуска двигателя дайте ручке стартера вернуться в исходное положение, удерживая ее.

(е) После запуска двигателя постепенно переведите рычаг дроссельной заслонки в положение "ОТКРЫТО".

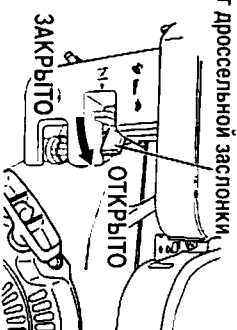

(ж) Перед подключением нагрузки дайте двигателю прогреться в течение нескольких минут.

ИСПОЛЬЗОВАНИЕ ГЕНЕРИРУЕМОЙ ЭЛЕКТРОЭНЕРГИИ

ВНИМАНИЕ

Перед тем как подключить электроприбор к генератору, убедитесь в том, что электроприбор **ВЫКЛЮЧЕН**.
Передвигайте работающий генератор.
Если подключенный к генератору электроприбор заземлен, не забудьте заземлить генератор. Невыполнение этого требования может привести к поражению электрическим током.

ПЕРЕКЛЮЧЕНИЕ ПЕРЕМЕННОГО ТОКА

Убедитесь, что контрольная лампа горит.

Перед тем как подключить к генератору электроприбор, убедитесь, что выключатель электроприбора находится в положении "Выкл".

Вставьте вилку(и) электроприбора(ов) в розетку генератора.

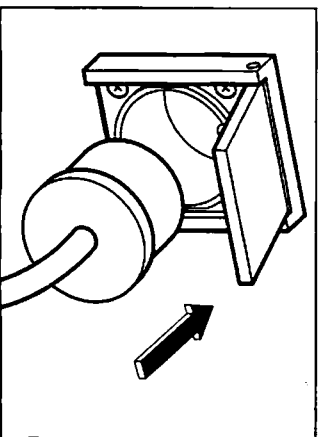

Проверьте нагрузочный ток розеток и убедитесь, что потребляемый ток розеткой не превышает указанных значений.
Убедитесь, что суммарная мощность, потребляемая всеми подключенными к генератору электроприборами, не превышает номинальную выходную мощность генератора.

[ПРЕДУПРЕЖДЕНИЕ]

Не вставляйте посторонние предметы в розетку генератора.

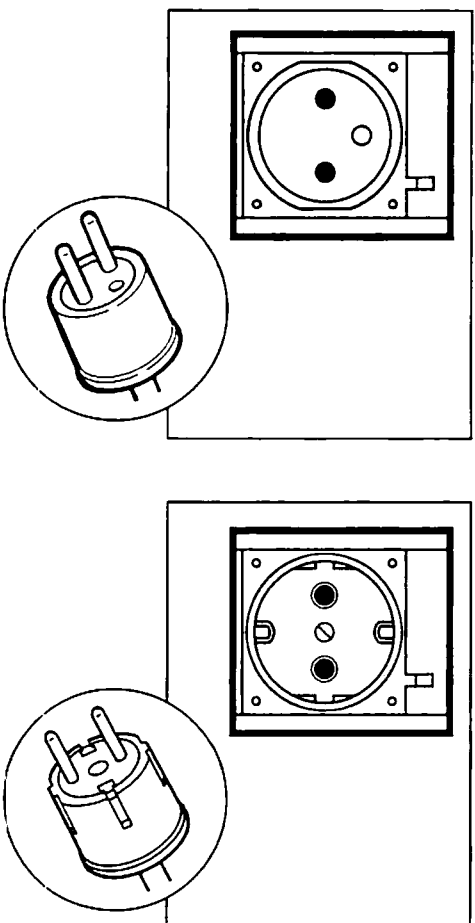

ВНИМАНИЕ

Если подключенный к генератору электроприбор заземлен, не забудьте заземлить генератор.

ПРИМЕЧАНИЕ :

Если во время работы генератора автоматический выключатель переменного тока размыкает цепь, это означает, что произошла перегрузка генератора, или что подключенный к нему электроприбор неисправен. Немедленно остановите генератор, проверьте подключенный электроприбор и / или генератор на предмет перегрузки или неисправности и при необходимости отремонтируйте на заводе-изготовителе или в уполномоченном сервисном центре компании Makita.

(г) Установите автоматический выключатель переменного тока в положение "Вкл".

(д) Включите электроприбор.

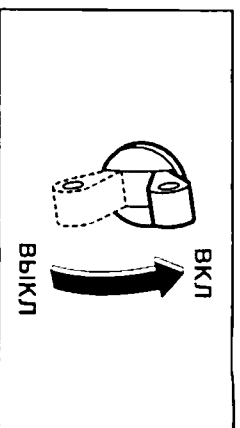

ВЫКЛЮЧЕНИЕ ГЕНЕРАТОРА

- Выключите питание подключенного электрооборудования и выньте вилку шнура питания устройства из розетки генератора.
- Переведите автоматический выключатель переменного тока в положение "Выкл".
- Перед остановкой двигателя дайте ему остыть без нагрузки в течение примерно 3 минут.
- Переключите выключатель двигателя в положение "Выкл".
- Закройте топливный кран.

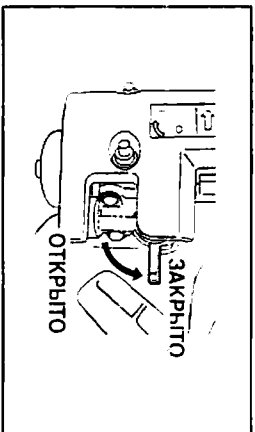
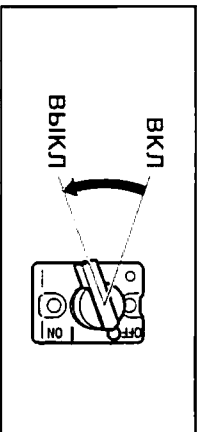
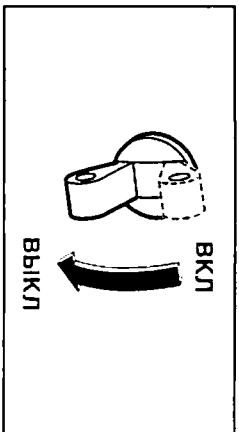

ДАТЧИК УРОВНЯ МАСЛА

- Датчик уровня масла определяет снижение уровня масла в картере и автоматически останавливает двигатель при снижении уровня ниже предварительно установленного значения.
- В случае автоматической остановки двигателя выключите автоматический выключатель переменного тока генератора и проверьте уровень масла. Долейте масло до максимального уровня согласно инструкции на стр. 7 и снова запустите двигатель.
- Если не удается запустить двигатель обычными действиями, проверьте уровень масла.

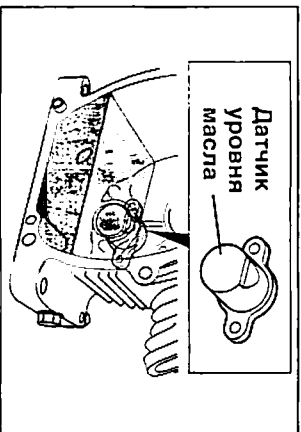

6. МОЩНОСТЬ НАГРУЗКИ

Некоторые электроприборы при включении потребляют повышенную мощность.

Другими словами, электрическая мощность, потребляемая в момент включения электрооборудования, может значительно превышать электрическую мощность, потребляемую при нормальной работе электрооборудования.

На электроприборах и на электроинструментах обычно имеется табличка, на которой указывается рабочее напряжение, частота, потребляемый ток и потребляемая электрическая мощность.

Информацию относительно мощности, потребляемой в момент включения для некоторых электроприборов и мощных электроинструментов, можно получить у официального дилера или в сервисном центре.

- Для ламп накаливания и электропилоток пусковая мощность совпадает с мощностью, потребляемой в нормальном режиме.
- Пусковая мощность ламп дневного света превышает номинальную мощность в 1,2-2 раза.
- Пусковая мощность ртутных ламп превышает номинальную мощность в 2-3 раза.
- Для запуска электрических двигателей требуется большой пусковой ток. Потребляемая при запуске электрических двигателей мощность зависит от типа электродвигателя и режима его работы. После достижения пусковой мощности и запуска электродвигателя для его дальнейшей работы требуется мощность, составляющая от 30 до 50% от пусковой.
- Мощность, потребляемая большинством электрических инструментов при работе под нагрузкой, превышает номинальную в 1,2-3 раза. Например, генератор мощностью 5000 Вт можно использовать для питания электрических инструментов номинальной мощностью от 1800 до 4000 Вт.
- Для пуска объемных насосов и воздушных компрессоров требуется очень большое начальное усилие. В результате, кратковременная пусковая мощность превышает номинальную в 3-5 раз.
- Например, генератор мощностью 5000 Вт можно использовать для привода насосов номинальной мощностью только от 1000 до 1700 Вт.

ПРИМЕЧАНИЕ :

Приведенная ниже таблица мощностей электроприборов может использоваться только для справки. Точное значение мощности, потребляемой электроприбором, указано на электроприборе.

Для определения полной мощности, требуемой для работы конкретного электрического прибора или инструмента, умножьте паспортное напряжение на паспортный ток. Эти характеристики приводятся на паспортной табличке, обычно имеющейся на устройстве или инструменте.

Электроприборы	Мощность электроприбора (Вт)		
	EG240C	EG300C	EG410C
Лампа накаливания, электронагреватель	2000	2400	3500
Люминесцентная лампа, электроинструменты	1000	1200	1750
Ртутная лампа	750	900	1300
Насос, компрессор	450	550	800

7. ГРАФИК ТЕХНИЧЕСКОГО ОБСЛУЖИВАНИЯ

ПАДЕНИЕ НАПРЯЖЕНИЯ НА УДЛИНИТЕЛЬНЫХ ПРОВОДАХ

Если для подключения к генератору электроприбора или электроинструмента используется длинный провод, на нем происходит некоторое падение напряжения, что приводит к уменьшению напряжения, подаваемого на электроприбор или на электроинструмент.

В приведенной ниже таблице показаны приблизительные значения падения напряжения на удлинительном проводе длиной 100 м (300 футов), используемому для подключения электроприбора или электроинструмента к генератору.

Номинальное сечение	A.W.G.	Допустимый ток	Кол-во проволок/ диаметр проволоки	Сопротивление	Ток в амперах							Падение напряжения
					1A	3A	5A	8A	10A	12A	15A	
мм ²	№	A	Кол-во/мм	Ом/100 м	1A	3A	5A	8A	10A	12A	15A	
0,75	18	7	30/0,18	2,477	2,5V	8V	12,5V	—	—	—	—	
1,27	16	12	50/0,16	1,486	1,5V	5V	7,5V	12V	15V	18V		
2,0	14	17	37/0,26	0,952	1V	3V	5V	8V	10V	12V	15V	
3,5	12 - 10	23	45/0,32	0,517	—	1,5V	2,5V	4V	5V	6,5V	7,5V	
5,5	10 - 8	35	70/0,32	0,332	—	1V	2V	2,5V	3,5V	4V	5V	

ЕЖЕДНЕВНО	<ul style="list-style-type: none"> Проверьте уровень масла. Проверьте все компоненты в соответствии с разделом "ПРОВЕРКА ПЕРЕД НАЧАЛОМ РАБОТЫ".
ЧЕРЕЗ КАЖДЫЕ 50 ЧАСОВ РАБОТЫ	<ul style="list-style-type: none"> Промойте фильтр воздухоочистителя – при работе в загрязненной или запыленной атмосфере промывайте фильтр чаще. Проверьте свечу зажигания и при необходимости почистите ее.
ЧЕРЕЗ КАЖДЫЕ 100 ЧАСОВ РАБОТЫ	<ul style="list-style-type: none"> Замените масло в двигателе * – при работе в загрязненной или запыленной атмосфере заменяйте масло чаще.
ЧЕРЕЗ КАЖДЫЕ 200 ЧАСОВ РАБОТЫ	<ul style="list-style-type: none"> Отрегулируйте искровой зазор свечи зажигания. Очистите сетчатый топливный фильтр.
ЧЕРЕЗ КАЖДЫЕ 500 ЧАСОВ РАБОТЫ	<ul style="list-style-type: none"> Замените фильтр воздухоочистителя и свечу зажигания. Очистите и отрегулируйте карбюратор, клапанный зазор и седло клапана вместе с головкой блока цилиндров.
ЧЕРЕЗ КАЖДЫЕ 1 000 ЧАСОВ (24 МЕСЯЦА)	<ul style="list-style-type: none"> Проверьте состояние деталей панели управления. Проверьте ротор и стартер. Замените резиновые амортизаторы, на которых установлен двигатель Переберите двигатель. Замените топливопроводы.

ПРИМЕЧАНИЕ :(*)

- Первая замена масла должна быть выполнена через первые двадцать (20) часов работы генератора. После этого заменяйте масло через каждые 100 часов работы.
- Перед сменой масла определите подходящий способ утилизации старого масла. Запрещается сливать масло в канализацию, выливать на газоны и в открытые водотоки. Инструкции по утилизации можно найти в правилах охраны окружающей среды, действующих в Вашем регионе.

8. ПОРЯДОК ВЫПОЛНЕНИЯ ТЕХНИЧЕСКОГО ОБСЛУЖИВАНИЯ

ЗАМЕНА МАСЛА В ДВИГАТЕЛЕ

- Меняйте масло через каждые 100 часов работы.
(В новом двигателе замените масло после отработки первых 20 часов).
- (а) Слейте масло из теплого двигателя, открутив пробку маслоспускного отверстия и крышку масломерного щупа.
- (б) Закрутите на место пробку маслоспускного отверстия и залейте масло до максимального уровня на щупе.



- Залейте свежее высокосортное масло до уровня, указанного на стр.7. При использовании загрязненного или старого масла, а также при его недостаточном количестве произойдет повреждение двигателя и уменьшение его ресурса.

ОЧИСТКА ВОЗДУШНОГО ФИЛЬТРА

Грязный фильтрующий элемент воздушного фильтра может вызвать проблемы с запуском двигателя, потерю мощности, плохую работу двигателя, а также может привести к значительному снижению срока службы двигателя. Фильтрующий элемент воздушного фильтра всегда должен быть чистым.

Фильтр с двумя фильтрующими элементами

- Для фильтрующего элемента из губчатого полиуретана EG240C/300C (EX17/21), снимите его с бумажного фильтрующего элемента и промойте в промывочном масле (керосине). Затем пропитайте его в моторном масле и сильно отожмите перед установкой.
- Для фильтрующего элемента из губчатого полиуретана EG410C (EX27), снимите его с бумажного фильтрующего элемента и промойте тщательно с помощью моющего средства. Затем высушите его перед установкой.
- Для бумажного фильтрующего элемента, очистите его путем продувки сжатым воздухом изнутри или легким постукиванием для удаления пыли. Замените бумажный фильтрующий элемент, если он не удаляет пыль.

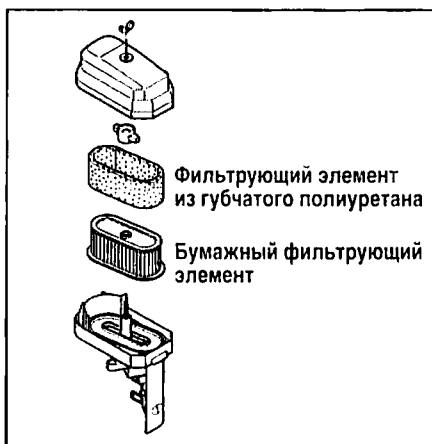

ЧИСТКА И РЕГУЛИРОВКА СВЕЧИ ЗАЖИГАНИЯ

- (а) Загрязненную свечу очистите от нагара специальным очистителем или проволочной щеткой.
- (б) Установите величину искрового промежутка в пределах 0,6–0,7 мм.

Свеча зажигания : BR-6HS (NGK)

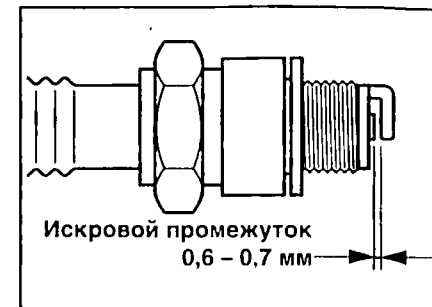

ОЧИСТКА ТОПЛИВНОГО ОТСТОЙНИКА

- (1) Проверьте, нет ли в топливном отстойнике воды и грязи.
- (2) Для того, чтобы удалить воду и грязь, закройте топливный кран и снимите топливный отстойник.
- (3) После удаления из топливного отстойника грязи и воды промойте его керосином или бензином. Установите топливный отстойник на место и надежно закрепите для предотвращения утечки.

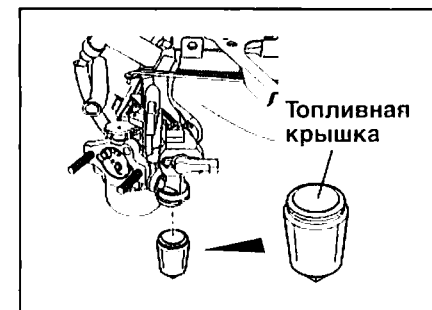

9. ПОДГОТОВКА К ДЛИТЕЛЬНОМУ ХРАНЕНИЮ

Перед тем как убрать генератор на хранение на срок 6 месяцев или более, необходимо выполнить следующие операции.

- Осторожно слейте топливо из топливного бака, отсоединив топливopовод.
- Оставшийся в топливном баке бензин со временем испортится, что затруднит в дальнейшем запуск двигателя.
- Снимите поплавковую камеру карбюратора и полностью слейте топливо из карбюратора.
- Замените масло в двигателе.
- Проверьте затяжку болтов и винтов, и если нужно, подтяните их.
- Тщательно очистите генератор промасленной тканью. Нанесите методом распыления на внешние поверхности генератора предохраняющее средство, если таковое имеется. НИКОГДА НЕ МОЙТЕ ГЕНЕРАТОР ВОДОЙ!
- Потяните на себя рукоятку стартера, пока не почувствуете сопротивление, и оставьте ее в этом положении.
- Храните генератор в хорошо проветриваемом, сухом месте.

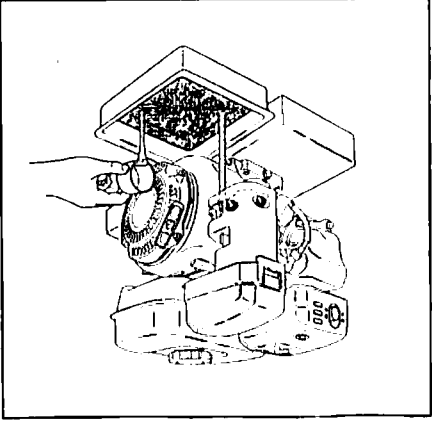

10. ПОИСК И УСТРАНЕНИЕ НЕИСПРАВНОСТЕЙ

Если несколько попыток запустить двигатель генератора оказались безуспешными, или если на выходе работающего генератора нет напряжения, выполните проверки, указанные в приведенной ниже таблице. Если неисправность устранить не удалось, обратитесь на ближайшее предприятие или в полномочный сервисный центр компании Makita для получения дополнительной информации относительно устранения неисправностей или для выполнения ремонта.

Если двигатель не запускается :

Установите рычаг в положение "ЗАКРЫТО".	Установите этот выключатель в положение "ВКЛ".	Если подключено какое-либо устройство, выключите питание этого устройства и отсоедините устройство от генератора.	Если колпачок болтается, нажмите на него для установки колпачка на место.	Снимите свечу зажигания и очистите электроды.
Проверьте правильность положения рычага управления дроссельной заслонкой.	Проверьте, открыт ли топливный кран.	Проверьте уровень топлива.	Проверьте, надежно ли закреплен колпачок свечи зажигания.	Проверьте степень загрязненности свечи зажигания.
Проверьте, не находится ли выключатель двигателя в положении "ВКЛ".	Проверьте, не подключено ли к генератору какое-либо электрическое устройство.	Проверьте, надежно ли закреплен колпачок свечи зажигания.	Проверьте, надежно ли закреплен колпачок свечи зажигания.	Проверьте степень загрязненности свечи зажигания.

Если в розетке генератора нет напряжения :

Убедитесь в том, что суммарная мощность подключаемых к генератору устройств находится в допустимых пределах, и в исправности подключаемых устройств. После этого установите автоматический выключатель переменного тока генератора в положение "ВКЛ". Если выключатель продолжает автоматически выключаться генератор, обратитесь в ближайший центр технического обслуживания.	Убедитесь в том, что автоматический выключатель переменного тока генератора находится в положении "ВКЛ".	Проверьте, не разболтались ли контакты розетки переменного тока и клеммы постоянного тока генератора.	Проверьте, не были ли подключены к генератору электрические устройства при запуске двигателя.
Убедитесь в том, что суммарная мощность подключаемых к генератору устройств находится в допустимых пределах, и в исправности подключаемых устройств. После этого установите автоматический выключатель переменного тока генератора в положение "ВКЛ". Если выключатель продолжает автоматически выключаться генератор, обратитесь в ближайший центр технического обслуживания.	Проверьте, не разболтались ли контакты розетки переменного тока и клеммы постоянного тока генератора.	Проверьте, не разболтались ли контакты розетки переменного тока и клеммы постоянного тока генератора.	Проверьте, не были ли подключены к генератору электрические устройства при запуске двигателя.
Убедитесь в том, что суммарная мощность подключаемых к генератору устройств находится в допустимых пределах, и в исправности подключаемых устройств. После этого установите автоматический выключатель переменного тока генератора в положение "ВКЛ". Если выключатель продолжает автоматически выключаться генератор, обратитесь в ближайший центр технического обслуживания.	Проверьте, не разболтались ли контакты розетки переменного тока и клеммы постоянного тока генератора.	Проверьте, не разболтались ли контакты розетки переменного тока и клеммы постоянного тока генератора.	Проверьте, не были ли подключены к генератору электрические устройства при запуске двигателя.

